

ОБЩИЕ ТРЕБОВАНИЯ



1. Изделие эксплуатировать в сухом, отапливаемом помещении.
2. Мебель должна быть защищена от прямых солнечных лучей, т.к. это вредит внешнему виду изделия и может измениться цвет поверхности.
3. Не ставить на поверхность мебели горячие предметы.
4. Не допускается длительный контакт влажных предметов с изделием.
Допускается протирка изделия влажной салфеткой с последующим вытиранием насухо.
5. Установку изделия производить на ровном полу.
6. Ножки прибивать ближе к углам боковых и задних щитов.
7. Сборку изделий производить бригадой не менее двух человек.
8. При высоте потолков менее трёх метров сборку изделия высотой более двух метров двадцати сантиметров производить в вертикальном положении, в непосредственной близости от места его постоянной установки.
9. Перед креплением задних стенок и низа ящика, необходимо обеспечить прямоугольность изделия замеряя диагонали (рис.1).
10. Установку петель на дверь производить в следующем порядке:
 - вставить чашки петель в отверстия дверей так, чтобы металлические прямые края петель были параллельны вертикальному краю двери;
 - произвести "наколку" ДСП шилом на глубину 5...7мм;
 - закрепить каждую петлю двумя шурупами.
11. Регулировку двери производить с помощью винтов в петлях и ответных планках, добиваясь равномерного прилегания двери к изделию, одинаковых зазоров, а также открывания и закрывания двери без заеданий. (рис.2)

рис.1



рис.2

Производитель оставляет за собой право вносить конструктивные изменения, улучшающие эксплуатационные свойства изделия, без извещения потребителя

⚠ Уважаемые покупатели! Идеального качества сборки можно добиться только путем привлечения КВАЛИФИЦИРОВАННЫХ СПЕЦИАЛИСТОВ!

ПАСПОРТ

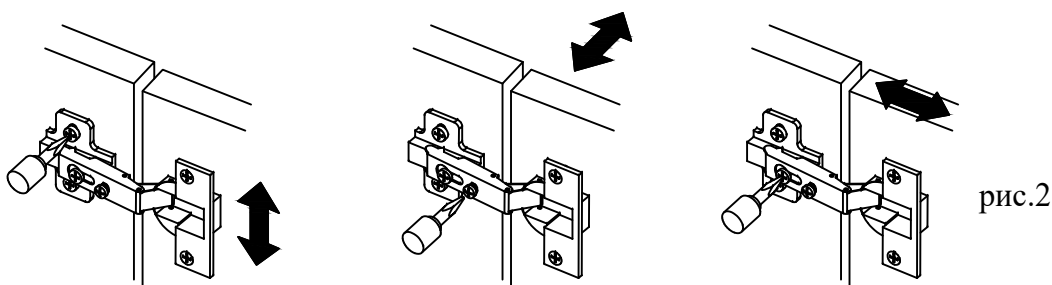
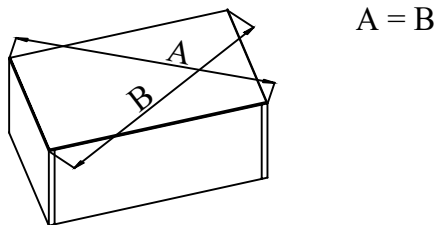
Шкаф 2-х створчатый "Стандарт"

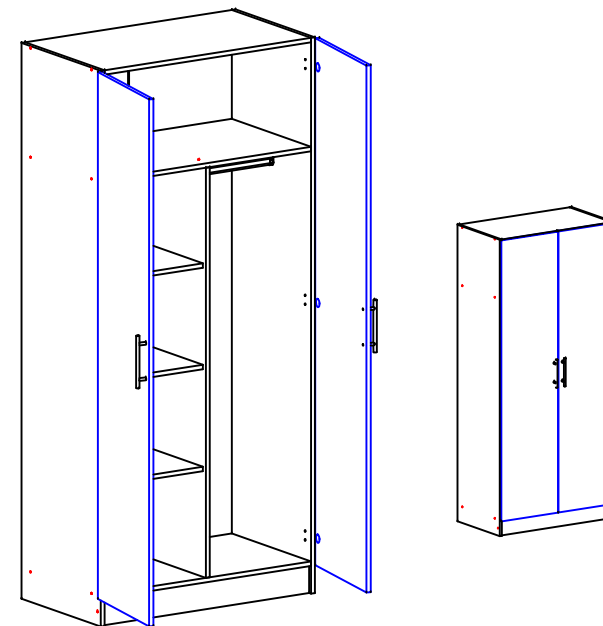

(Ш)900x(В)2000x(Г)520

Гарантийные обязательства

Изготовитель гарантирует соответствие изделия требованиям нормативных документов ГОСТ 16371-93 и соблюдения транспортировки и хранения. Гарантия не распространяется на мебель, имеющую механические повреждения (царапины, потертости и т.п.) возникшие при транспортировке, в процессе сборки и эксплуатации, имеющие утолщение деталей (разбухание) возникшие от неправильного ухода.

В случае приобретения уцененной мебели претензии по качеству и внешнему виду не принимаются.

Срок службы изделия - 7 лет;

Срок гарантии - 1 год со дня продажи набора;

Дата выпуска "___" _____ 202__ г.

Дата выпуска "___" _____ 202__ г.

ШТАМП МАГАЗИНА

Схема сборки 2-х створчатого шкафа "Стандарт"

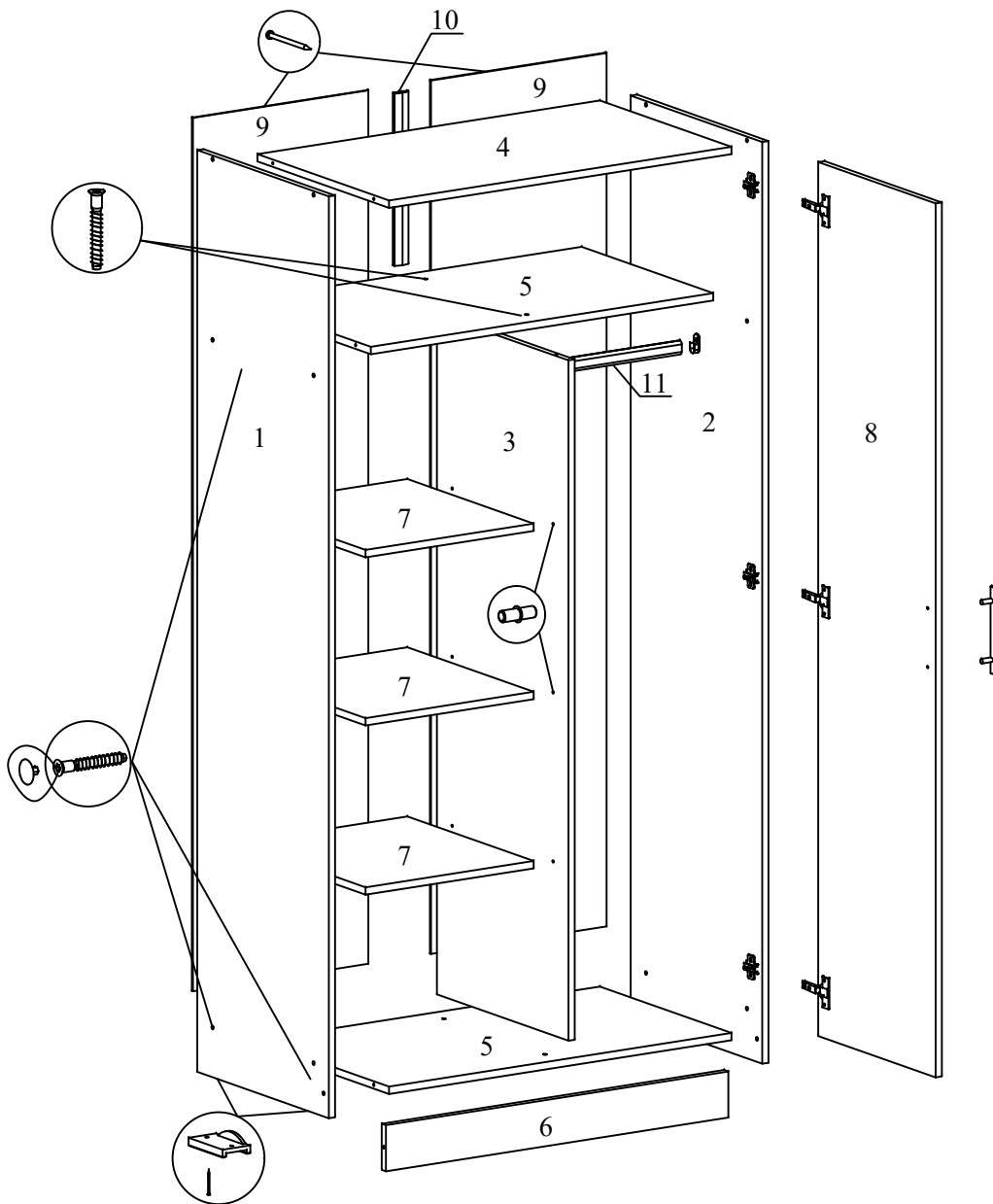

Обозначение деталей, габариты, количество согласно схемы сборки

1	Боковина шкафа левая	2000x500	1
2	Боковина шкафа правая	2000x500	1
3	Перегородка шкафа	1476x500	1
4	Крыша шкафа	868x500	1
5	Дно/вязка шкафа	868x500	2
6	Цоколь шкафа	868x100	1
7	Полка шкафа	426x480	3
8	Фасад шкафа	1896x446	2
9	Стенка задняя шкафа	1895x445	2
10	Профиль соединительный	L=374мм	1
11	Штанга	L=424мм	1

Комплект фурнитуры для сборки шкафа

	Евровинт	18
	Еврозаглушка	16
	Евроключ	1
	Гвоздь	60
	Шуруп 4x16	28
	Ручка 128мм	2
	Шуруп 4x25 для ручки	4
	Ответная планка для петли	6
	Петля накладная	6
	Ножка (подпятник)	4
	Штангодержатель	2
	Полкодержатель	12

1. Крепить к нижней детали 5 детали 1, 2 и 3 с помощью евровинтов.
2. Крепить к деталям 1 и 2 верхнюю деталь 5, детали 4 и 6 с помощью евровинтов.
3. Крепить к детали 3 верхнюю деталь 5 с помощью евровинтов.
4. Вставить детали 9 в пазы соединительного профиля (дет.10) и прибить гвоздями детали 11 к деталям 1, 2, 3, 4 и 5, предварительно обеспечив прямоугольность каркаса шкафа.
5. Прибить гвоздями ножки к деталям 1 и 2.
6. Установить каркас шкафа на постоянное место.
7. Крепить штангодержатели к деталям 2 и 3 с помощью шурупов 4x16.
8. Установить штангу.
9. Крепить ответные планки петель к деталям 1 и 2 с помощью шурупов 4x16.
10. Крепить петли к деталям 8 с помощью шурупов 4x16.
11. Крепить ручки к деталям 8 с помощью шурупов 4x25.
12. Крепить детали 8 к деталям 1 и 2 с помощью петель.
13. Произвести регулировку деталей 8 с помощью винтов в петлях и планках.
14. Установить полки (дет.7) с помощью полкодержателей.
15. Установить заглушки на видимые евровинты.